

Séparateurs

Économie du volume de lisier

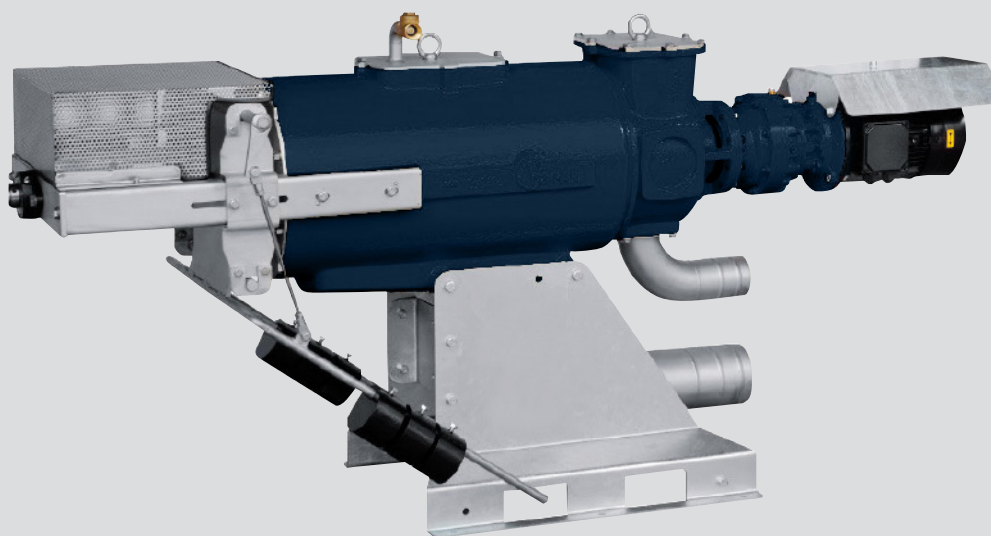

Séparateurs



Fenêtre d'inspection – contrôle d'étanchéité



Palier avant – modèle PROFI

Le spectre de nos expériences

Séparation de

- Fumier de bovin et de porc
- Substrat de biogaz/résidus de fermentation
- Matériaux provenant de l'industrie du papier
- Beddingsystem (système de litière)/Production de matériau pour litière (teneur matière sèche jusqu'à 37 %)

- Les séparateurs pour lisier isolent les liquides des matières sèches.
- Fertiliser conformément aux besoins des plantes: les matières sèches séparées agissent lentement et longtemps. Les composants liquides nourrissent les plantes immédiatement.
- La séparation du lisier permet d'économiser un volume énorme.
- Les matières sèches ainsi séparées peuvent être réutilisées comme litière.

Fonctionnement

Le séparateur de lisier est alimenté par une pompe, le plus souvent à partir d'une préfosse. Le séparateur se compose à l'intérieur d'une vis sans fin et d'un crible. La vis sans fin est entraînée par un moteur électrique et convoie le lisier contre le crible, la partie liquide passe à travers pour être ensuite acheminée au moyen d'une conduite d'écoulement

vers le réservoir de stockage final. La matière sèche est poussée contre un couvercle muni d'un ressort à pression et sort de la machine directement sur la place d'entreposage pour le fumier. Le trop-plein de lisier est redirigé par une conduite vers la préfosse.

Avantages de la séparation du lisier

Matière liquide:

- 20 à 30 % de volume en moins
- pas de dépôt de matières solides lors du stockage
- pénètre rapidement dans le sol lors de l'épandage
- moins de souillures par des matières solides

Matière sèche:

- facile à transporter
- facile à stocker
- pas de nuisances olfactives
- engrais précieux, prêt à l'emploi

Modèle	Puissance		Exécution	Capacité	Teneur en matière sèche max.
SM 260 MINI	4,0 ch	3 kW	BASIC	4,5–18 m ³	jusqu'à 30 % *
SM 260 BASIC	5,5 ch	4 kW	BASIC	4–50 m ³	jusqu'à 30 % *
SM 260 PROFI	5,5 ch	4 kW	PROFI	4–50 m ³	jusqu'à 30 % *
SM 300 PROFI	7,5 ch	5,5 kW	PROFI	6–72 m ³	jusqu'à 30 % *
SM 260 DM	7,5 ch	5,5 kW	DRY MATTER	4–22 m ³	jusqu'à 37 % *
SM 260 FA DM	10 ch	7,5 kW	DRY MATTER	4–42 m ³	jusqu'à 37 % *

* valeur approx. pour le purin frais peut varier fortement.

Wälchli Maschinenfabrik AG
Bahnhofstrasse 14
4805 Brittnau

Tel. 062 745 20 40
www.waelchli-ag.ch
info@waelchli-ag.ch

