

CPS20

BOOSTER-SETS - VARIABLE GESCHWINDIGKEIT

- Zuverlässig
- Leicht zu installieren
- Der Druck bleibt während der Versorgung konstant
- Niedriger Energieverbrauch



BESCHREIBUNG

Die neue Serie der drehzahlvariablen Druckerhöhungsanlage CPS20 stellt eine zuverlässige und einfach zu bedienende Lösung für den privaten und industriellen Bereich dar. Das System umfasst die parallele Installation von zwei direkt auf dem Motor jeder installierten Pumpe integrierten Wechselrichtern. Die beiden Frequenzumrichter kommunizieren und wechseln die Startreihenfolge jedes Arbeitszyklus ab, wobei der Druck im Verteilungssystem immer konstant gehalten wird.

EINSATZ

- Heben und Verteilen von Wasser in Haushaltssystemen im kontinuierlichen oder intermittierenden Betrieb
- Druckerhöhungsanlagen
- Bewässerung
- Industrie
- Wäscht

MECHANISCHE DATEN

Art der Flüssigkeit	sauberes Wasser ohne Schwebstoffe oder abrasive Stoffe	Temp. der Flüssigkeit max.	90 °C
---------------------	--	----------------------------	-------

ELEKTRISCHE DATEN

Spannung	1/N/PE~230 V		
----------	--------------	--	--

CPS20 DHR

BOOSTER-SETS - VARIABLE GESCHWINDIGKEIT

LEISTUNG

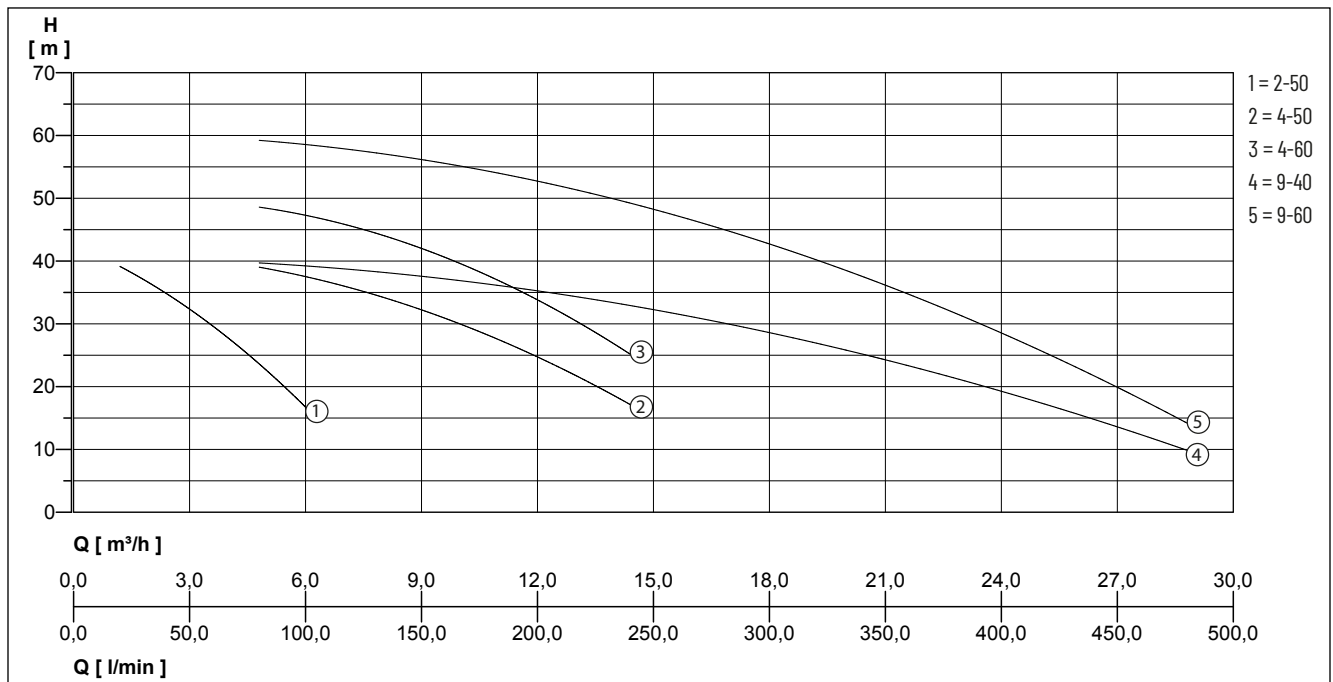

Wir behalten uns das Recht vor, Spezifikationen ohne Vorankündigung zu ändern.
Die Pumpenleistung unterliegt der ISO 9906 ISO 9906:2012 - Toleranzen der Klasse 3B.

Typ	Fördermenge Q [m³/h]	1,2	2,4	3,6	4,8	6	7,2	9,6	12	14,4	19,2	24	28,8
CPS20/DHR 2-50	Förderhöhe H [m]	39	35	30	23	17							
CPS20/DHR 4-50					39	38	35	31	25	17			
CPS20/DHR 4-60					49	47	45	41	34	25			
CPS20/DHR 9-40					40	39	38	38	35	33	27	19	10
CPS20/DHR 9-60					60	58	57	56	53	49	40	29	14

CPS20 DHR

Typ	Art.-Nr.	Motorleistung 2xP2	Strom 2xl	Gewicht
CPS20/DHR 2-50	UI601000	0,75 kW	5,5 A	57 kg
CPS20/DHR 4-50	UI601010	0,90 kW	9,7 A	62 kg
CPS20/DHR 4-60	UI601020	1,30 kW	9,5 A	68 kg
CPS20/DHR 9-40	UI601030	1,30 kW	12,5 A	77 kg
CPS20/DHR 9-60	UI601180	1,50 kW	18,4 A	89 kg

CPS20 DHR

BOOSTER-SETS - VARIABLE GESCHWINDIGKEIT

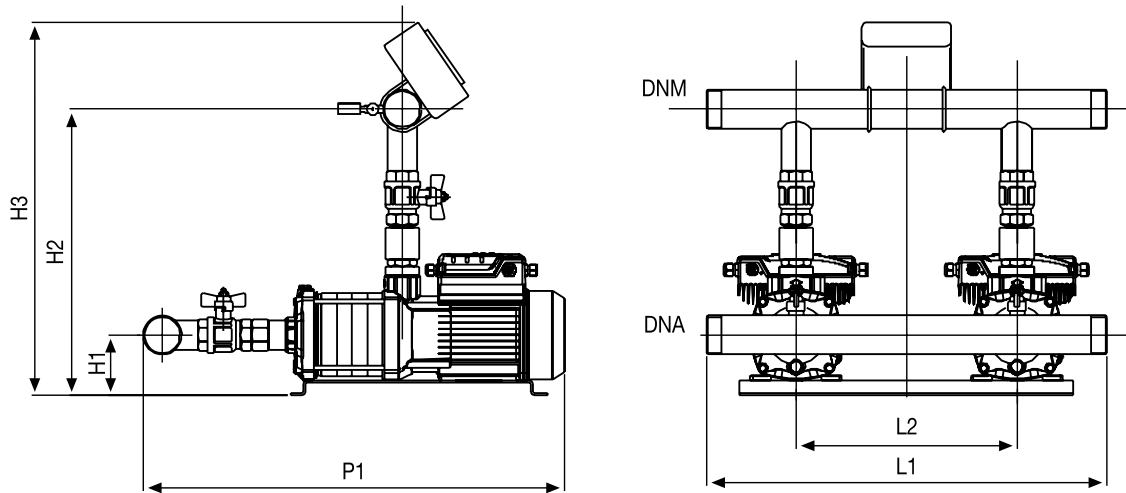

ABMESSUNGEN [mm]

Typ	L1	L2	P1	H1	H2	H3	DNA	DNM
CPS20/DHR 2-50	540	310	525	100	365	572	2 1/2"	1 1/2"
CPS20/DHR 4-50	540	310	587	100	365	572	2"	1 1/2"
CPS20/DHR 4-60	670	310	640	110	377	585	2"	1 1/2"
CPS20/DHR 9-40	670	370	610	110	445	660	2 1/2"	2"
CPS20/DHR 9-60	670	370	670	110	445	660	2 1/2"	2"

CPS20

BOOSTER-SETS - VARIABLE GESCHWINDIGKEIT